

МУНИЦИПАЛЬНОЕ БЮДЖЕТНОЕ ОБЩЕОБРАЗОВАТЕЛЬНОЕ УЧРЕЖДЕНИЕ
«БОБРОВДВОРСКАЯ СРЕДНЯЯ ОБЩЕОБРАЗОВАТЕЛЬНАЯ ШКОЛА»
ГУБКИНСКОГО РАЙОНА БЕЛГОРОДСКОЙ ОБЛАСТИ



УТВЕРЖДАЮ:
Директор МБОУ
«Бобровдворская СОШ»
Селезнева Т.Н.
Приказ № 230
от «30» августа 2023г.



**ДОПОЛНИТЕЛЬНАЯ ОБЩЕОБРАЗОВАТЕЛЬНАЯ
ОБЩЕРАЗВИВАЮЩАЯ ПРОГРАММА
ТЕХНИЧЕСКОЙ НАПРАВЛЕННОСТИ**
«Техническое конструирование и моделирование»

Срок реализации: 1 год
Возраст обучающихся 10-11 лет

Педагог дополнительного образования:
Сигаева Елена Викторовна

С. Бобровы Дворы, 2023 год

Пояснительная записка

Рабочая программа по дополнительному образованию «Техническое конструирование и моделирование» составлена в соответствии с требованиями Федерального государственного образовательного стандарта начального общего образования и представляет собой вариант программы дополнительного образования.

Данная программа дополнительного образования «Техническое конструирование и моделирование» составлена педагогом дополнительного образования Сигаевой Еленой Викторовной.

Программа «Техническое конструирование и моделирование» предназначена для учащихся 4 классов с разной степенью одаренности, имеющих интерес к техническому конструированию и моделированию и направлена на обеспечение дополнительной теоретической и практической подготовки.

Под техническим моделированием понимается один из видов технической деятельности, заключающейся в воспроизведении объектов окружающей действительности в увеличенном и уменьшенном масштабе путём копирования объектов в соответствии со схемами, чертежами, без внесения существенных изменений. Начальное техническое моделирование - первая ступень в подготовке детей в области технического моделирования. Это объединение для детей, интересующихся техникой и ручным делом. Программа " Техническое конструирование и моделирование " направлена на развитие интереса к техническому моделированию, на развитие образного и логического мышления, на освоение учащимися навыков работы с различными материалами, инструментами и приспособлениями ручного труда. Освоение данной программы позволяет учащимся ознакомиться с моделированием и изготовлением несложных моделей.

Работа в объединении позволяет воспитывать у ребят дух коллективизма, прививает целеустремлённость, развивает внимательность, интерес к технике и техническое мышление. Готовить младших школьников к конструкторско-технологической деятельности – это значит учить детей наблюдать, размышлять, представлять, фантазировать и предполагать форму, устройство (конструкцию) изделия. Учить детей доказывать целесообразность и пользу предполагаемой конструкции. Дать возможность ребятам свободно планировать и проектировать, преобразовывая своё предположение в различных мыслительных, графических и практических вариантах. Занятия детей в объединении способствует формированию у них не только созерцательной, но и познавательной деятельности. Стремление научиться самому строить модели из различных материалов, научиться пользоваться ручным инструментом, изучить основы машиностроения, участие в соревнованиях и конкурсах по моделизму с построенными своими руками моделями способно увлечь ребят, отвлечь от пагубного влияния улицы и асоциального поведения. Беспорядочное увлечение компьютером в раннем возрасте не даёт развития в творческом плане, не даёт познания в технической и конструкторской деятельности. Занятия моделированием являются отличной школой развития у детей творческой инициативы и самостоятельности, конструкторских и рационализаторских навыков, способностей к техническому творчеству.

На занятиях создаются оптимальные условия для усвоения ребёнком практических навыков работы с различными материалами и инструментами. Дети приобретают знания в области черчения, конструирования, технического моделирования и дизайна, знакомятся с технической терминологией. Ребята учатся работать с ножницами и циркулем, читать чертежи, изготавливать различные модели. На занятиях учащиеся также знакомятся с историей и современным уровнем развития российской и мировой техники.

Техническое конструирование и моделирование не требует наличия специальных рабочих мест или сложного технологического оборудования, занятия могут проводиться в учебных классах.

Конструирование из бумаги – одно из направлений моделирования. Магия превращения плоского листа бумаги в объёмную конструкцию не оставляют равнодушным не только детей, но и взрослых. Доступность материала, применение простого канцелярского инструмента (на ранних стадиях), не сложные приёмы работы с бумагой дают возможность привить этот вид моделизма у детей младшего школьного возраста. Конструирование из бумаги способствует развитию фантазии у ребёнка, моторики рук, внимательности и усидчивости. Уникальность бумажного моделирования заключается в том, что, начиная с элементарных моделей, которые делаются за несколько минут, с приобретением определённых навыков и умений можно

изготовить модели высокой степени сложности (детализации и копийности). Овладевая навыками моделирования, учащиеся видят объект не просто на плоскости, а объёмную конструкцию (модель), что позволяет более полно оценить этот объект.

Обучающиеся учащиеся осваивают моделирование из картона и бумаги, работу с шаблонами и простейшим ручным инструментом, строят простые бумажные модели. Обучающиеся изучается устройство основных видов техники (самолёты, корабли, наземная техника), технологии изготовления объёмных моделей, способы и приёмы работы инструментами.

Учащиеся осваивают технологию сборки сложных моделей-копий с применением специальных навыков и инструментов. При постройке моделей необходимо соблюдать принцип постепенного перехода от простого к сложному, закреплять полученные навыки работы с чертёжным и мерительным инструментом, использования и обработки материалов применяемых при изготовлении моделей. Развивается техническое мышление, умение и навыки в пользовании различным инструментом и приспособлениями. Ребята строят модели из бумаги и картона из альбомов и по чертежам, принимают участие в конкурсах и выставках. Выбор методов обучения зависит от возрастных особенностей детей и ориентирован на активизацию и развитие познавательных процессов. В младшем школьном возрасте у детей уже возникли и получили первоначальное развитие все основные виды деятельности: трудовая, познавательная и игровая. Игровая деятельность оказывает сильное влияние на формирование и развитие умственных, физических, эмоциональных и волевых сторон и качеств личности ребёнка. Игра неразрывно связана с развитием активности, самостоятельности, познавательной деятельности и творческих возможностей детей. Введение элементов игры в процессе подготовки младших школьников к конструкторско-технической деятельности содействует тому, что дети сами начинают стремиться преодолевать такие задачи, которые без игры решаются значительно труднее. Возрастной особенностью младших школьников является и то, что они активно включаются в такую практическую деятельность, где можно быстро получить результат и увидеть пользу своего труда.

На протяжении всего периода обучения с учащимися проводятся теоретические занятия по темам программы, а так же беседы по истории авиации, флота, бронетанковой техники, направленные на воспитание патриотизма и любви к Родине.

К работе в объединении дети приступают после проведения руководителями соответствующего инструктажа по правилам техники безопасной работы каким-либо инструментом или приспособлением.

Количество учащихся составляет 13-15 человек.

Сроки реализации данной программы. Программа рассчитана на 1 год обучения.

Программа соответствует федеральному компоненту государственного образовательного стандарта второго поколения и рассчитана на 36 часов (1 час в неделю).

Цели и задачи

Целями обучения в объединении «Техническое конструирование и моделирование» являются:

- формирование у детей начальных научно-технических знаний;
- формирование желания и умения трудиться;
- овладение умениями и навыками работы с различными материалами;
- формирование профессионально-прикладных навыков и создание условий для социального, культурного и профессионального самоопределения;
- развитие у детей тяги к творчеству и превращение процесса труда во вдохновенное созидание.

Задачи:

Обучающие

- создание условий для усвоения ребёнком практических навыков работы с материалами;
- обучение первоначальным правилам инженерной графики, приобретение навыков работы с инструментами и материалами, применяемыми в моделизме;
- сформировать умение планировать свою работу;
- обучить приёмам и технологии изготовления несложных конструкций.

Развивающие

- создать условия к саморазвитию обучающихся;
- содействие развитию у детей способностей к техническому творчеству;
- развитие политехнического представления и расширение политехнического кругозора;
- пробуждение любознательности и интереса к устройству простейших технических объектов, развитие стремления разобраться в их конструкции и желание выполнять модели этих объектов;

Воспитательные

- развитие коммуникативных навыков, умение работать в команде;
- вовлечение детей в соревновательную и игровую деятельность;
- воспитание творческой активности;
- Воспитать уважение к труду и людям труда, чувства гражданственности, самоконтроля.

Ожидаемые результаты обучения

Год обучения	Результаты
1 год	<p>Должны знать: Основные свойства материалов для моделирования; Принципы и технологию постройки плоских и объёмных моделей из бумаги и картона, способы применения шаблонов; Названия основных деталей и частей техники; Необходимые правила техники безопасности в процессе всех этапов конструирования.</p> <p>Должны уметь: Самостоятельно построить модель из бумаги и картона по шаблону; Определять основные части изготавливаемых моделей и правильно произносить их названия; Работать простейшими ручным инструментом; Окрашивать модель кистью.</p>

Техническое моделирование – это обогащение школьников общетехническими знаниями и умениями, развитие их творческих способностей в области техники. Этот род занятий развивает важные навыки координации движений, концентрации внимания и изобретательность, умение работать с различными инструментами и материалами, развивая наблюдательность, усидчивость, точность и аккуратность. Творческое объединение начального технического моделирования является средством воспитания творческой личности с раннего школьного возраста. В объединении у детей закрепляются и углубляются знания, полученные на уроках труда в школе. Ребята овладевают необходимыми в жизни элементарными приёмами ручной работы с различными материалами и инструментами.

Принципы реализации программы

- Воспитание и обучение в совместной деятельности педагога и ребёнка;
- Последовательность и системность обучения;
- Принцип перехода от репродуктивных видов мыслительной деятельности через поэтапное освоение элементов творческого блока к творческой конструкторской деятельности;
- Принцип доступности;
- Принцип свободы выбора ребёнком видов деятельности;
- Принцип создания условий для самореализации личности ребёнка;
- Принцип индивидуальности;
- Принцип динамичности;
- Принцип доверия и поддержки;
- Принцип результативности и стимулирования.

Учебно - тематический план

1 год обучения

№ п/п	Раздел, тема	Количество часов		
		Всего	Теория	Практика
1.	Основы моделирования и конструирования	6	3	3
1.1.	Вводное занятие	1	1	-
1.2.	Материалы и инструменты	2	1	1
1.3.	Знакомство с технической деятельностью человека	2	2	-
1.4.	Знакомство с некоторыми условными обозначениями графических изображений	2	1	1
2.	Первые модели	10	2	8
2.1.	Техника «Оригами» - технология сгибания и складывания бумаги; - выполнение моделей наземного транспорта; - выполнение моделей воздушного транспорта; - выполнение моделей водного транспорта;	3	1	2
2.2.	Конструирование макетов и моделей технических объектов и игрушек из плоских деталей - технология работы с бумагой по шаблонам; - технология сборки плоских деталей; - выполнение моделей наземного транспорта - выполнение моделей воздушного транспорта - выполнение моделей водного транспорта	3	1	2
2.3.	Конструирование макетов и моделей технических объектов и игрушек из объёмных деталей - конструирование моделей и макетов технических объектов из готовых объёмных форм; - конструирование моделей и макетов технических объектов из объёмных форм с добавлением дополнительных деталей, необходимых для конкретного изделия; - конструирование моделей и макетов технических объектов из объёмных деталей, изготовленных на основе простейших развёрток; - изготовление упрощённой модели автомобиля.	4	1	3
3.	Творческие проекты - основные этапы разработки проекта, выбор тематики и технологий выполнения проектных работ; - выполнение проектов; - оформление работ; - защита проектов - оформление итоговой выставки работы объединения.		1	1

4.	Заключительное занятие. Подведение итогов и анализ работы за год	1	1	-
ИТОГО:		36	15	21

Содержание деятельности

1 год обучения

1. Основы моделирования и конструирования

1. Вводное (организационное) занятие.
Знакомство с правилами поведения в объединении. Задачи и содержание занятий по техническому моделированию в текущем году с учётом конкретных условий и интересов учащихся. Расписание занятий, техника безопасности при работе в объединении.

Практическая работа.

Изготовление изделий на тему «Моя любимая поделка» с целью выявления интересов обучающихся. Игры с поделками.

1.2. Материалы и инструменты.

Некоторые элементарные сведения о производстве бумаги, картона, об их видах, свойствах и примени. Простейшие опыты по испытанию различных образцов бумаги на прочность и водонепроницаемость.

Инструменты ручного труда и некоторые приспособления (нож, ножницы с круглыми концами, шило, игла, линейка, угольник, кисти и д.р.)

1.3. Знакомство с технической деятельностью человека.

Беседа о техническом конструировании и моделировании как о технической деятельности. Общие элементарные сведения о технологическом процессе, рабочих операциях. Просмотр журналов и фотографий, где обучающиеся могут познакомиться с технической деятельностью человека.

1.4. Знакомство с некоторыми условными обозначениями графических изображений.

Условные обозначения на графических изображениях – обязательное правило для всех. Знакомство в процессе практической работы с условным обозначением линии видимого контура (сплошная толстая линия). Знакомство в процессе практической работы с условным изображением линии сгиба и обозначением места для клея.

Практическая работа.

Изготовление моделей различных самолётов из плотной бумаги (разметка по шаблону), где на выкройке модели присутствует линия сгиба, а по краю – линия видимого контура. Изготовление упрощённых моделей транспорта.

2. Первые модели

2.1. Техника «Оригами»

Сгибание – одна из основных рабочих операций в процессе практической работы с бумагой. Определение места нахождения линии сгиба в изображениях на классной доске, на страницах книг и пособий. Правила сгибания и складывания.

Практическая работа.

Изготовление моделей путём сгибания бумаги: модели наземного и воздушного транспорта. Игры и соревнования.

2.2. Конструирование и моделирование макетов и моделей технических объектов и игрушек из плоских деталей.

Совершенствование способов и приёмов работы по шаблонам. Разметка и изготовление отдельных деталей по шаблонам и линейке. Деление квадрата, прямоугольника и круга на 2, 4 (и более) равные части путём сгибания и резания. Деление квадрата и прямоугольника по диагонали путём сгибания и резания. Соединение (сборка) плоских деталей между собой: а)

при помощи клея; б) при помощи щелевидных соединений «в замок»; в) при помощи «заклёпок» из мягкой тонкой проволоки.

Практическая работа.

Конструирование из бумаги и тонкого картона моделей технических объектов – транспорт водный, воздушный, наземный. Окраска модели.

2.3. Конструирование и моделирование макетов и моделей технических объектов и игрушек из объёмных деталей.

Конструирование моделей и макетов технических объектов:

а) из готовых объёмных форм;

б) из объёмных форм с добавлением дополнительных деталей, необходимых для конкретного изделия;

в) из объёмных деталей, изготовленных на основе простейших развёрток .

Практическая работа.

Изготовление упрощённой модели автомобиля. Окраска модели. Игры и соревнования с моделями.

2.4. Работа с наборами готовых деталей.

- Ознакомление с деталями набора. Название и назначение входящих в конструктор деталей.

Способы и приёмы соединения деталей.

Практическая работа.

Выполнение соединений различных деталей конструктора.

- Сборка макетов и моделей по образцу.

Знакомство с последовательностью и технологией сборки предложенной модели.

Практическая работа.

Выполнение сборки макетов и моделей конструктора по предложенному образцу.

- Сборка макетов и моделей по рисунку- схеме.

Знакомство с основными принципами и технологией сборки макетов и моделей по рисунку-схеме.

Практическая работа.

Выполнение сборки макетов и моделей конструктора по рисунку- схеме.

- Сборка макетов и моделей по собственному замыслу.

Знакомство с основными принципами и технологией сборки макетов и моделей по собственному замыслу.

Практическая работа.

Выполнение сборки макетов и моделей конструктора по собственному замыслу.

3.Творческие проекты

-основные этапы разработки проекта, выбор тематики и технологий выполнения проектных работ;

-выполнение проектов;

- оформление работ;

-защита проектов

-оформление итоговой выставки работы объединения.

Банк проектов:

- модель «Космическая паутинка»;

- модель «Робот»;

- модель «Автомобиль моей мечты»;

4.Заключительное занятие

Подведение итогов и анализ работы за год. Планы на следующий год обучения.

Формы и методы контроля

Сроки	Какие знания, умения и навыки контролируются	Форма контроля	Методы контроля
Знания			
Начало года	1.Технология изготовления моделей методом сгибания из бумаги и картона	Изготовление моделей из бумаги и картона в соответствии с технологией.	Наблюдение, контрольные работы, опрос, тестирование.
Текущий (по мере изучения материала)	2.Судо-, авиа-, автостроительная терминология.	Знание специализированных названий деталей.	Опрос, тестирование
Середина года	3.Технология изготовления плоских и объёмных моделей.	Знание технологии изготовления контурных моделей.	Наблюдение
Умения			
Начало года	1.Разметка: точность и правильность.	Умение работать с чертёжными инструментами, точность разметки деталей. Работа с шаблонами	Наблюдение, контрольное задание.
Начало года	2.Изготовление деталей моделей по шаблону.	Умение вычерчивать детали по эскизу, точность изготовления деталей и сборки.	Наблюдение.
Середина и конец года	3.Изготовление деталей по эскизу и чертежу.	Умение окрасить детали модели кистью.	Наблюдение, контрольное задание.
Текущий (по мере готовности моделей)	4.Окраска		Наблюдение.
Навыки			
Текущий	1.Работа ручным инструментом.	Правильность работы инструментами. Техника безопасности при работе. Навыки работы чертёжным, ручным и др. инструментом, качество изготовления деталей и моделей.	Наблюдение.
Текущий (по мере изучения материала)	2.Качество изготовления деталей и модели в целом.	Умение организовывать рабочее место, соблюдение правил техники безопасности, сообразительность, творческий подход к работе.	Наблюдение, контроль за работой.
Постоянно	3.Самостоятельность в работе. Самоконтроль.	Результативность участия в выставках и конкурсах.	Наблюдение.
Итоговый (в конце года)	4.Участие в конкурсах и выставках		Грамоты.

Для проведения контроля применять специально подготовленные задания, тесты, контрольные вопросы др.

Участие в выставках и конкурсах оцениваются:

1 место — 10 баллов

2 место — 9 баллов

3 место — 8 баллов

4 и последующие места в зависимости от условий и результатов: 7 — 5 баллов.

Методическое обеспечение образовательной программы

№ п/п	Тема	Форма занятия	Приемы и методы	Дидактический материал и техническое оснащение	Форма подведения итогов
1	Вводные основы конструирования				
1.1	Вводное занятие	Беседа	Словесные, наглядные, практические	Диагностические тесты, инструкция по технике безопасности, работы воспитанников предыдущих лет обучения	Стартовая диагностическая методика
1.2	Материалы и инструменты	Объяснение	Словесные, наглядные, практические	Ножницы, различные виды бумаги, ластик, карандаши, клей, нож, циркуль	Опрос, беседа
1.3	Знакомство с технической деятельностью человека	Рассказ, Беседа,	Словесные, наглядные, практические	Электронная презентация, слайдовые фильмы, мультимедийный проектор	Опрос, беседа
1.4	Знакомство некоторыми условными обозначениями графических изображений	Объяснение	Словесные, наглядные, практические	Образцы графических изображений, чертежей	Опрос, беседа
2	Конструирование				
2.1	Конструирование поделок путём сгибания бумаги	Групповая, индивидуальная	Словесные, наглядные, практические	Шаблоны, чертежи, образцы моделей Чертёжный инструмент, клей, режущий инструмент	Самооценка и коллективная оценка модели, выставка лучших моделей
2.2	Конструирование макетов и моделей технических объектов и игрушек из плоских деталей	Групповая, индивидуальная	Словесные, наглядные, практические	Эскизы, образцы моделей, технологическая карта изготовления моделей Материалы: плотная бумага, картон, цветная бумага, краска. Инструмент: чертёжный инструмент, клей, режущий инструмент, кисти	Оценка качества изготовления, чувство в соревнованиях.
2.3	Конструирование макетов и моделей технических	Групповая, индивидуальная	Словесные, наглядные, практические	Эскизы, образцы моделей, технологическая карта изготовления моделей	Оценка качества изготовления,

	объектов и игрушек из объёмных деталей			Материалы: плотная бумага, картон, цветная бумага, краска. Инструмент: чертёжный инструмент, клей, режущий инструмент, кисти	чувствование в соревнованиях.
3	Творческие проекты	Индивидуальная, групповая	практические	Эскизы, образцы моделей. Материалы: плотная бумага, картон, цветная бумага, краска готовый набор деталей. Инструмент: чертёжный инструмент, режущий инструмент, кисти	Защита проектов
4	Заключительное занятие. Подведение итогов и анализ работы за год	Беседа	Словесные, наглядные, практические	Диагностическая методика Тест	Итоговая диагностическая методика выставка лучших моделей

Литература для педагога

1. Закон Российской Федерации «Об образовании» (с изменениями и дополнениями)
2. Конституция РФ.
3. Конвенция ООН о правах ребёнка.
4. Федеральная программа образования на 5 лет.
5. Андрианов П.М. Техническое творчество учащихся. Пособие для учителей и руководителей кружков. - М.: «Просвещение», 1986.
6. Архипова Н.А. Методические рекомендации. М.: Станция юных техников им. 70-летия ВЛКСМ, 1989.
7. Журавлёва А.П., Болотина Л.А. Начальное техническое моделирование: Пособие для учителей нач. классов по внеклассной работе. М.: Просвещение, 1982.
8. Заворотов В.А. От идеи до модели. - М.: «Просвещение», 1988.
9. Тимофеева М.С. Твори, выдумывай, пробуй. - М.: «Просвещение», 1981.
10. Кравченко А.С., Шумков Б.М. Новые самоделки из бумаги. 94 современные модели. - М.: Лирус, 1995.
11. Майорова И.Г. ; Романина В.И. . Дидактический материал по трудовому обучению 1 кл. Пособие для учащихся нач. шк. М.: Просвещение, 1986 – 96 с. ил.
13. Программы для внешкольных учреждений и общеобразовательных школ. Техническое творчество учащихся. М.: Просвещение , 1988 .

Литература для обучающихся

1. Загайкевич Д.Н. Общее устройство судна. – Л.: «Судпромгиз», 1956.
1. Журнал «Моделист – конструктор» М.: 1973 – 2005 гг.
1. Кравченко А.С., Шумков Б.М. Новые самоделки из бумаги. 94 современные модели. – М.: Лирус, 1995.
1. Лагутин О.В. Самолёт на столе. – М.: Изд-во ДОСААФ, 1988.
1. Целовальников А. С. Справочник судомоделиста. – М.: ДОСААФ, 1978, 1981, 1983 гг, ч. 1, 2, 3
6. . Цирулик Н. А., Проснякова Т. Н. Уроки творчества: Учебник для второго класса. 3-е изд., исправленное.- Самара: Корпорация «Фёдоров», Издательство «Учебная литература», 2006.- 112 с.
7. Проснякова Т.Н. Технология. Уроки мастерства: Учебник для третьего класса.- 3-е изд., испр. и доп. – Самара: Издательство «Учебная литература»: Издательский дом «Фёдоров», 2008. – 120 с.

8. Цирулик Н. А., Проснякова Т. Н. Умные руки. Учебник для 1-го класса. – Самара: Корпорация «Фёдоров», Издательство «Учебная литература», 2005. – 80 с.

Приложение 1

Темы бесед с обучающимися:

1. Классификация судов и кораблей флота, самолётов, автомобилей
2. Морская и авиационная терминология.
3. Русские мореплаватели.
4. Русские флотоводцы.
5. Русские пилоты (авиаторы)
6. Основные виды самолётов, судов, автомобилей (показ слайдов)
7. Устройство судна, самолёта, автомобиля.

Приложение 2

Модель лодки-плоскодонки из плотной бумаги

Предлагаемая модель лодки-плоскодонки изготавливается кружковцами на начальном периоде обучения из плотной бумаги или картона. Осваивается работа с чертёжным инструментом, навыки работы ножницами и клеем, узнают о развёртках объёмных деталей на плоскость. Учащиеся работают по шаблонам деталей модели, подготовленными руководителем, а учащиеся второго и третьего годов обучения – по чертежу.



Рис. 1. Модель лодки-плоскодонки: 1 – корпус лодки; 2 – носовая часть; 3 – банка.

Изготовление модели начинается с корпуса. Шаблон (дет. 1) обводится карандашом, по линейке проводятся линии сгиба бортов и приклеек. Затем выкройка вырезается ножницами. Линии сгибов продавливаются тупым концом ножниц, или каким либо другим приспособлением, так же по линейке, для того, что бы картон сгибался точно по намеченным линиям сгиба. Все части выкройки загибаются в одну сторону (вверх или вниз) и затем корпус склеивается. В начале склеиваются борта между собой в носовой части, а затем в кормовой. Все приклейки должны располагаться внутри корпуса.

Затем изготавливают носовую часть (дет. 2), банку-скамейку (дет. 3) и приклеивают к корпусу. Когда модель собрана, её следует покрасить. На бортах лодки проводят карандашом ватерлинию на расстоянии 5 мм от днища. Борт ниже ватерлинии окрашивается в красный цвет, а борт выше ватерлинии, фальшборт изнутри - в цвет, выбранный по усмотрению кружковцем. Если используются краски, которые разводятся водой (акварель, гуашь), то модель затем необходимо покрыть лаком. Для большей устойчивости лодки-плоскодонки на воде следует положить на дно корпуса груз.

Поскольку днище модели плоское и не имеет выступающих частей кильблок (подставку) для модели можно не делать.

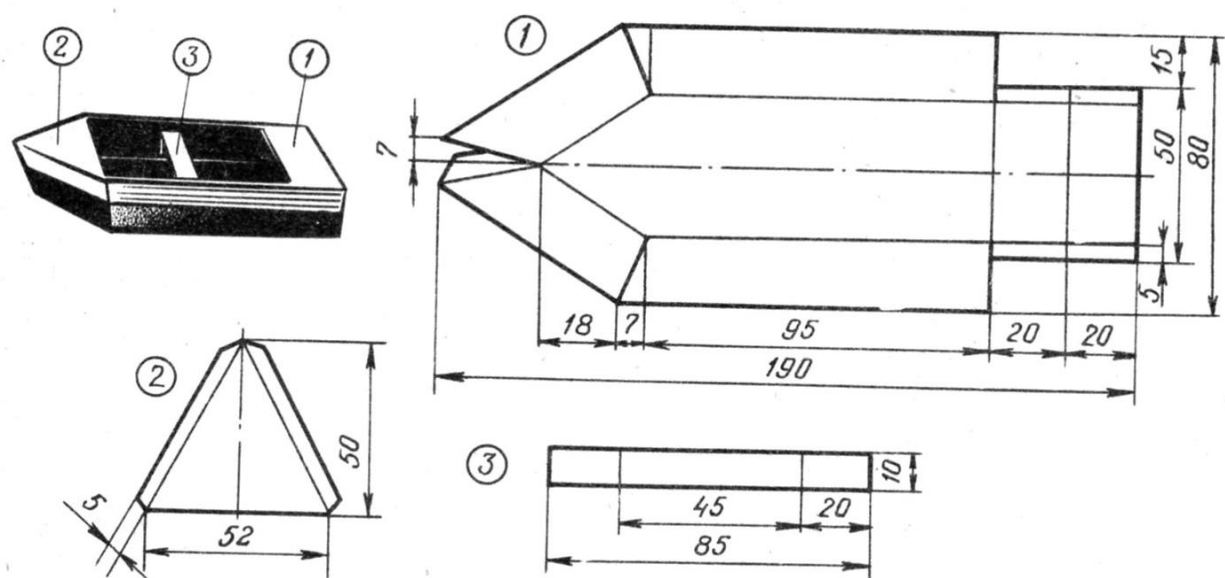
Во время работы над моделью учащиеся не только учатся способам изготовления моделей из картона и их окраске, но и знакомятся с судостроительными терминами, применяемые в моделизме и частями, деталями судов.